



おうちで、やろう。

Study at home. 小学校受験の家庭学習教材

記憶：絵の記憶 13

別紙『記憶 - 絵の記憶 12 (記憶用紙)』を 20 秒記憶してから取り組みます。

- ①ホームにいた人の数だけ○をかきます。
- ②この中で数が一番多い動物に○をつけます。
- ③畑にいたお父さんが持っていた野菜に○をつけます。
- ④着物を着ている人の数だけ○をかきます。

①

○ × 4

②

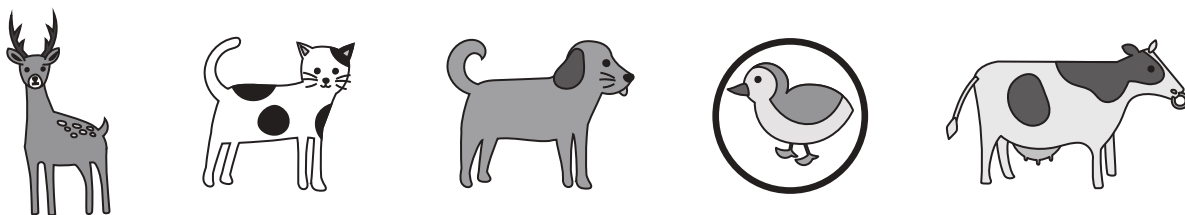

③



④

○ × 3

※1. このプリントは、しながわ・目黒こどもスクールのウェブサイトからダウンロードできます。無断複写・引用はご遠慮ください。

※2. このプリントを活用したオンライン授業のスケジュールは、しながわ・目黒こどもスクールのウェブサイトでご確認ください。





おうちで、やろう。

Study at home. 小学校受験の家庭学習教材

図形：構成 42

左の太い四角の中の四角を線で切り、バラバラにしてから右の四角の中の形を作りました。このとき、作れない形を1つ選んで○をつけます。バラバラにした形は裏返したり重ねたりしてはいけません。

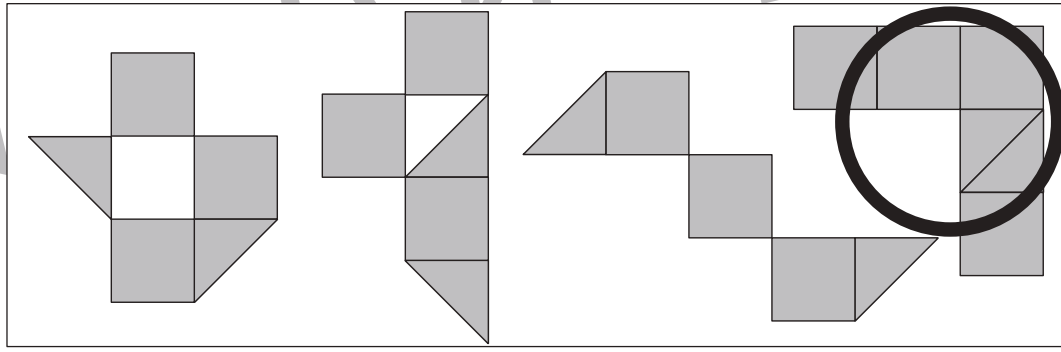
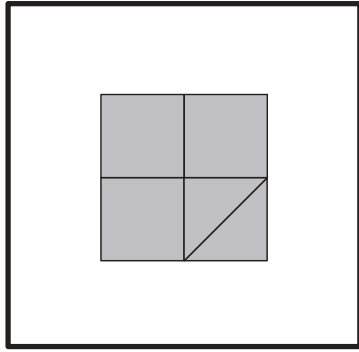
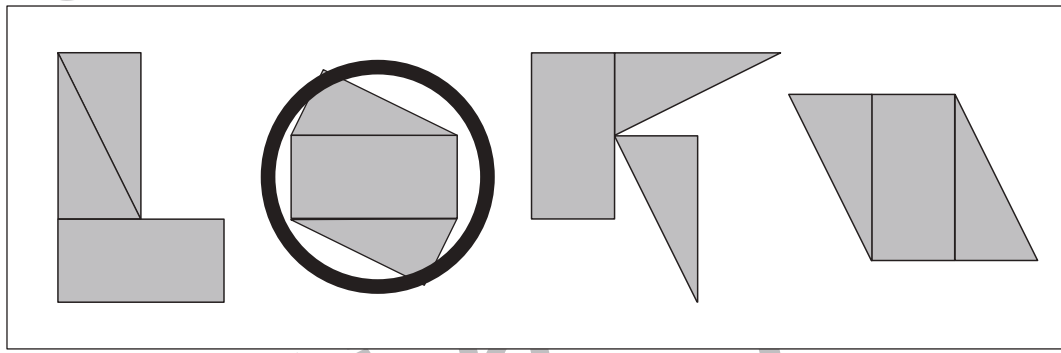
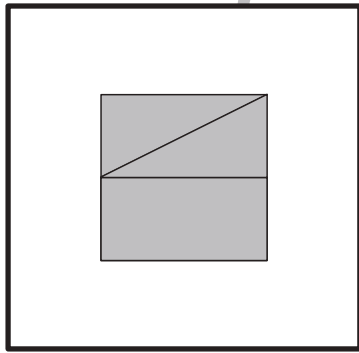
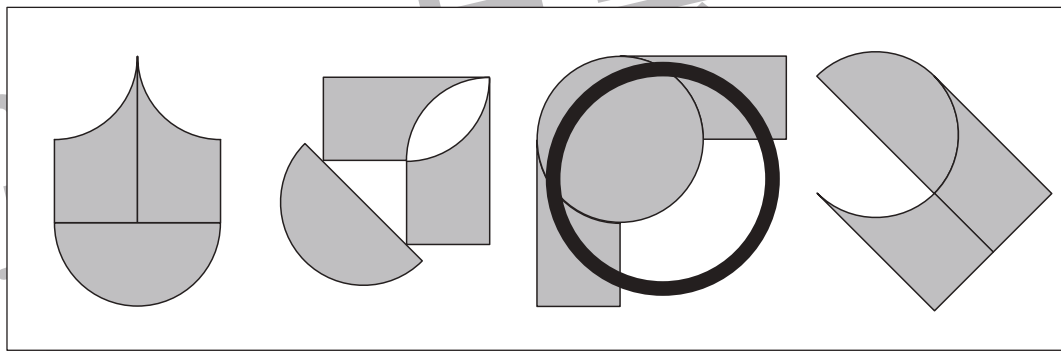
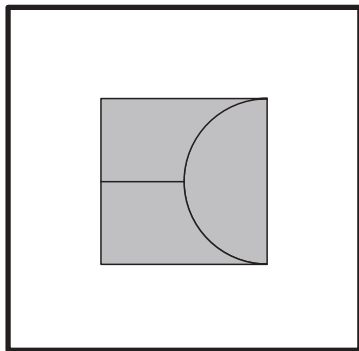
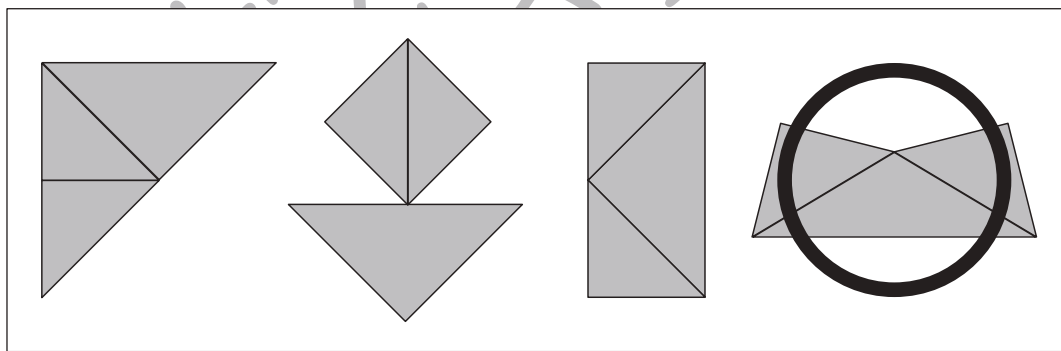
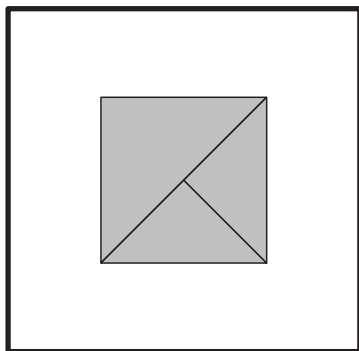
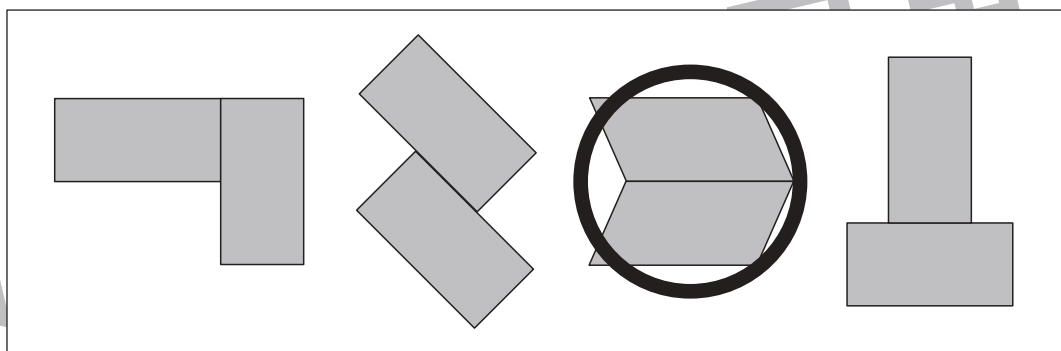
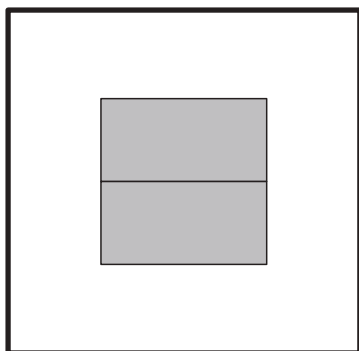

※1. このプリントは、しながわ・目黒こどもスクールのウェブサイトからダウンロードできます。無断複写・引用はご遠慮ください。
※2. このプリントを活用したオンライン授業のスケジュールは、しながわ・目黒こどもスクールのウェブサイトでご確認ください。



おうちで、やろう。

Study at home. 小学校受験の家庭学習教材

図形：構成 43

左の太い四角の中の四角を線で切り、バラバラにしてから右の四角の中の形を作りました。このとき、作れない形を1つ選んで○をつけます。バラバラにした形は裏返したり重ねたりしてはいけません。

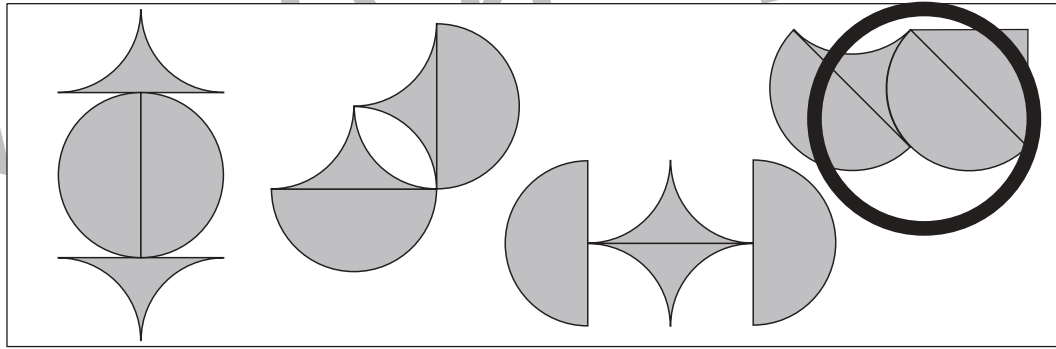
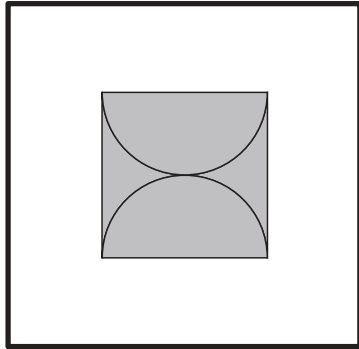
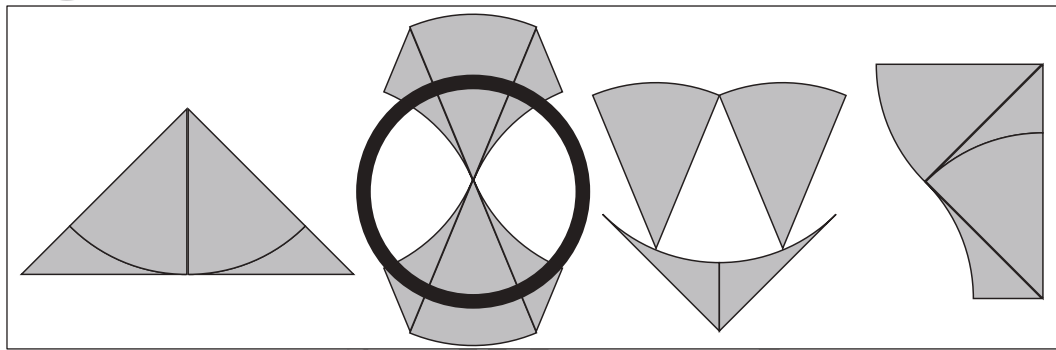
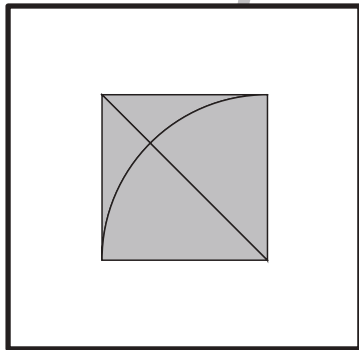
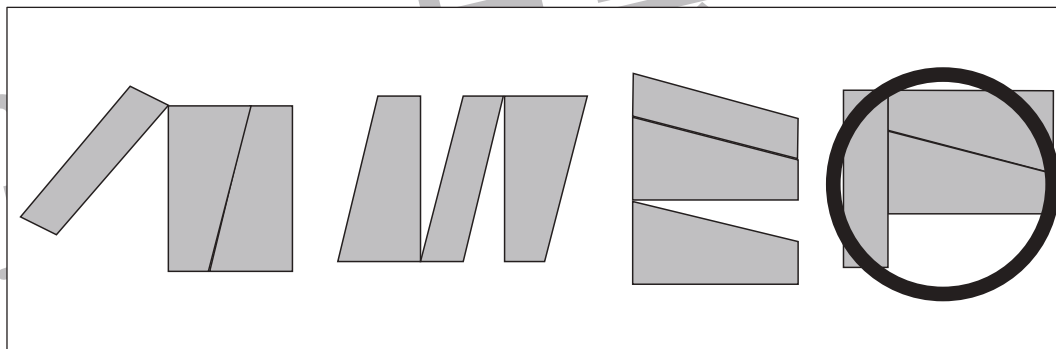
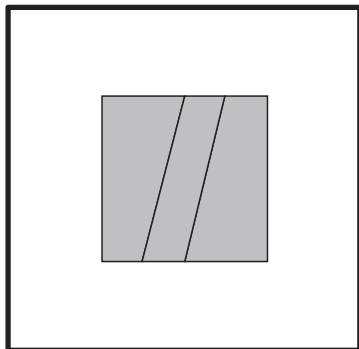
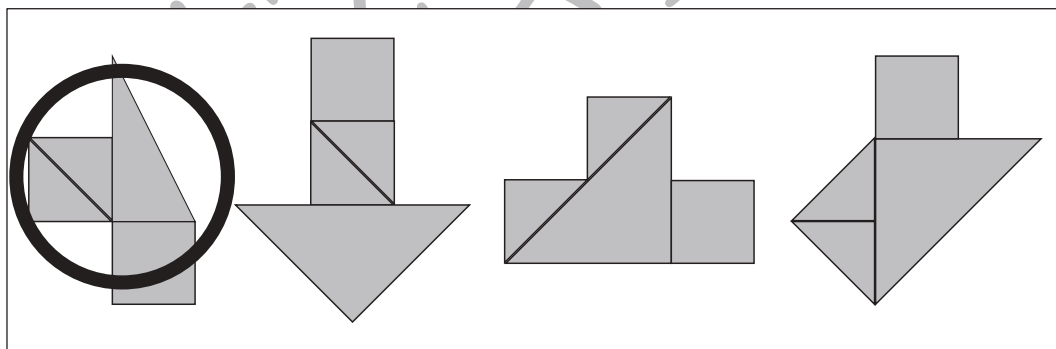
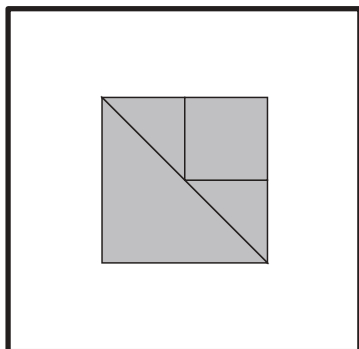
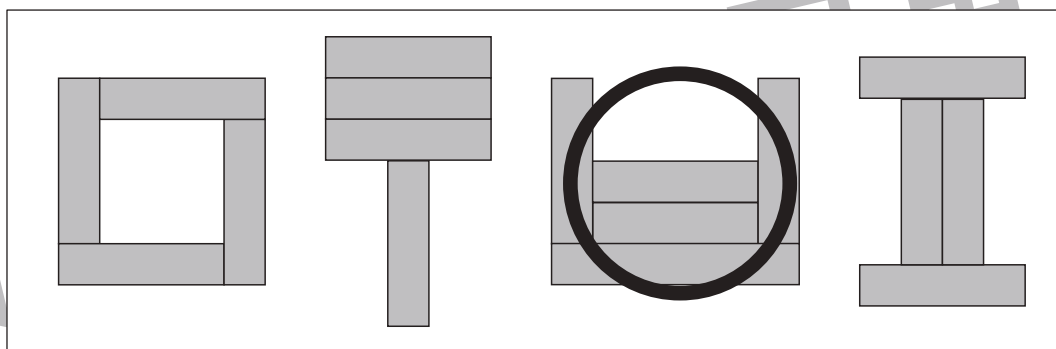
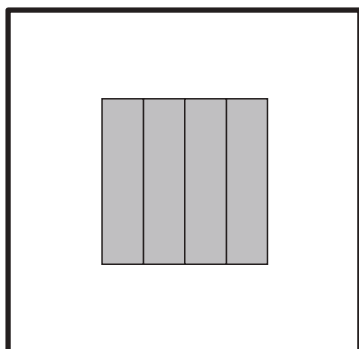

※1. このプリントは、しながわ・目黒こどもスクールのウェブサイトでダウンロードができます。無断複写・引用はご遠慮ください。
※2. このプリントを活用したオンライン授業のスケジュールは、しながわ・目黒こどもスクールのウェブサイトでご確認ください。



おうちで、やろう。

Study at home. 小学校受験の家庭学習教材

図形：構成 44

左の太い四角の中の四角を線で切り、バラバラにしてから右の四角の中の形を作りました。このとき、作れない形を1つ選んで○をつけます。バラバラにした形は裏返したり重ねたりしてはいけません。

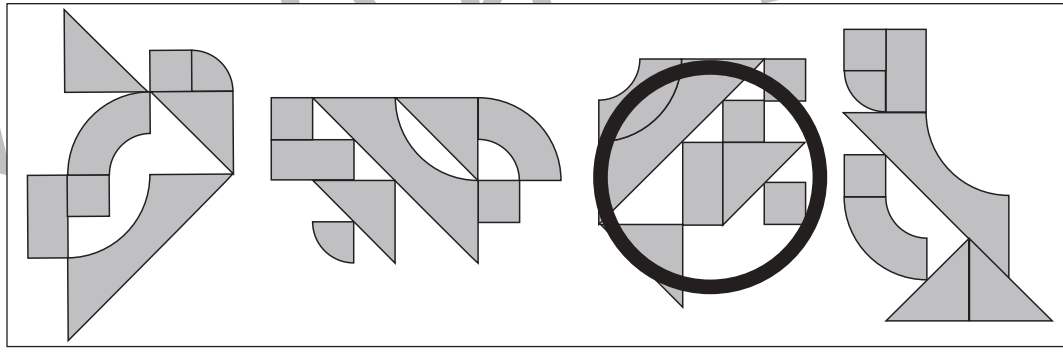
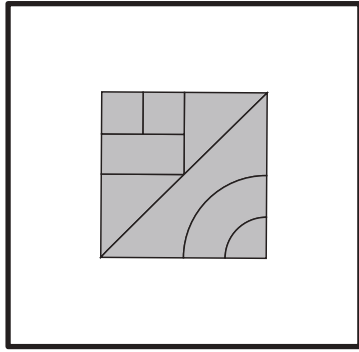
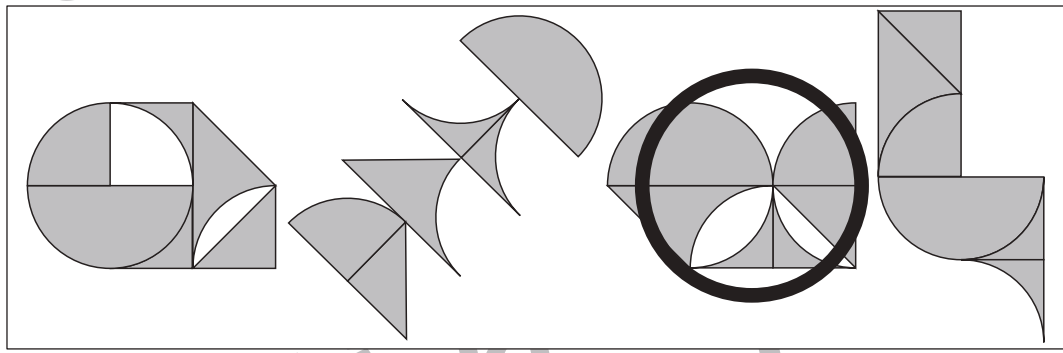
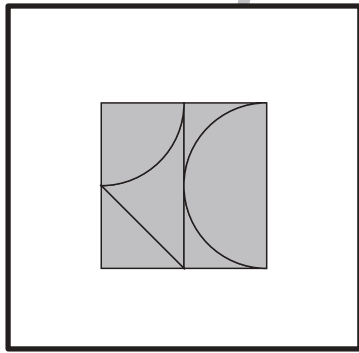
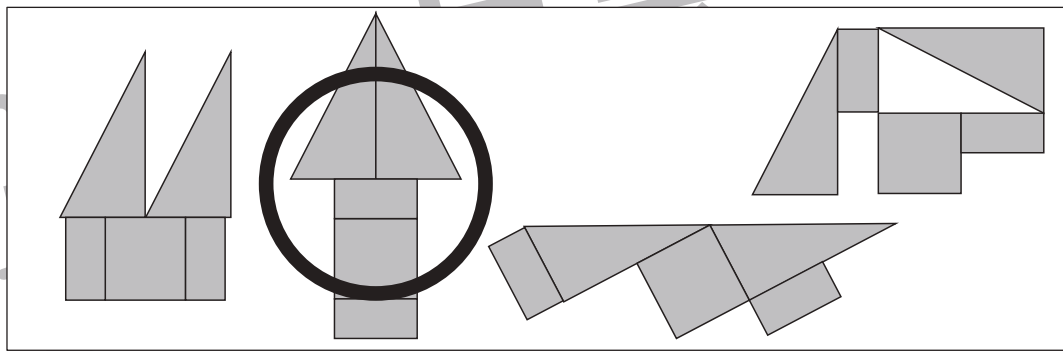
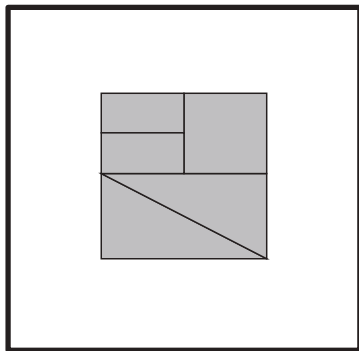
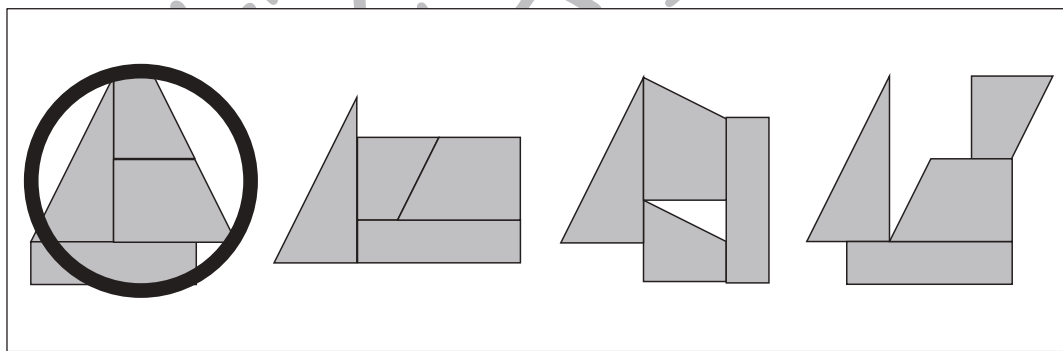
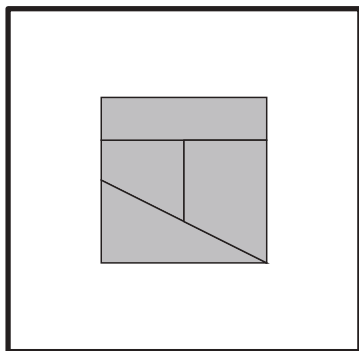
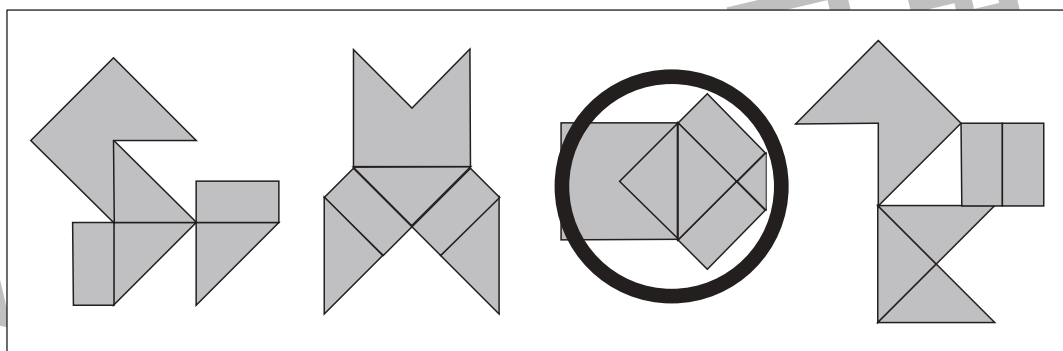
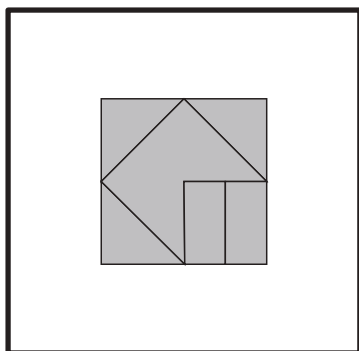

※1. このプリントは、しながわ・目黒こどもスクールのウェブサイトからダウンロードができます。無断複写・引用はご遠慮ください。
※2. このプリントを活用したオンライン授業のスケジュールは、しながわ・目黒こどもスクールのウェブサイトでご確認ください。





おうちで、やろう。

Study at home. 小学校受験の家庭学習教材

推理：ルーレット2

2つのルーレットが矢印の方向へ回ります。左の動物のルーレットの●が右の食べ物のルーレットとくっついていきます。右の四角の太い枠の動物は今の場所にくっつけている食べ物は描いてあります。このとき、それぞれのルーレットが回って残りの動物の●とくっつく食べ物を考えて右の四角に○をつけます。

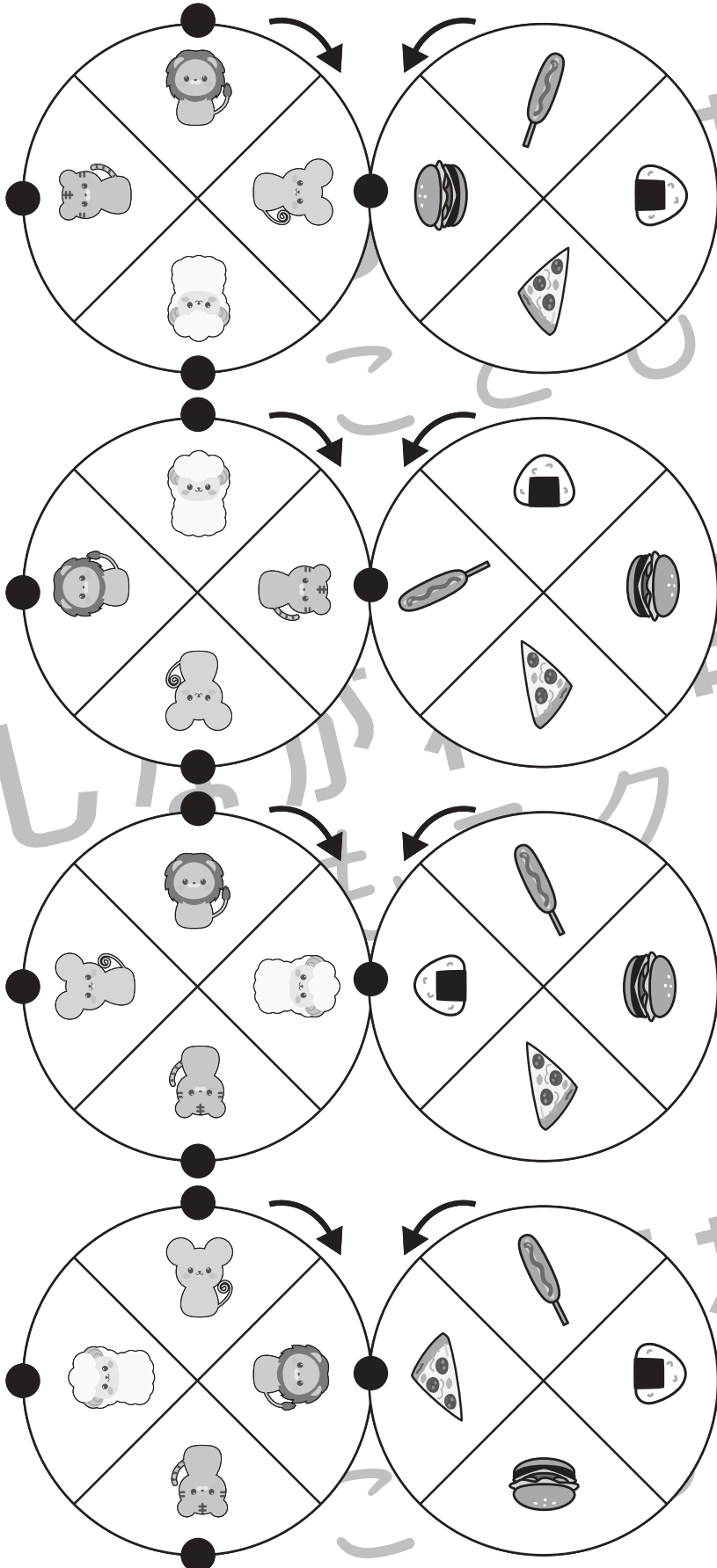

※1. このプリントは、しながわ・目黒こどもスクールのウェブサイトからダウンロードできます。無断複写・引用はご遠慮ください。

※2. このプリントを活用したオンライン授業のスケジュールは、しながわ・目黒こどもスクールのウェブサイトでご確認ください。





おうちで、やろう。

Study at home. 小学校受験の家庭学習教材

推理：ルーレット3

2つのルーレットが矢印の方向へ回ります。左の動物のルーレットの●が右の食べ物のルーレットとくっついています。右の四角の太い枠の動物は今の場所でくっついている食べ物は描いてあります。このとき、それぞれのルーレットが回って残りの動物の●とくっつく食べ物を考えて右の四角に○をつけます。

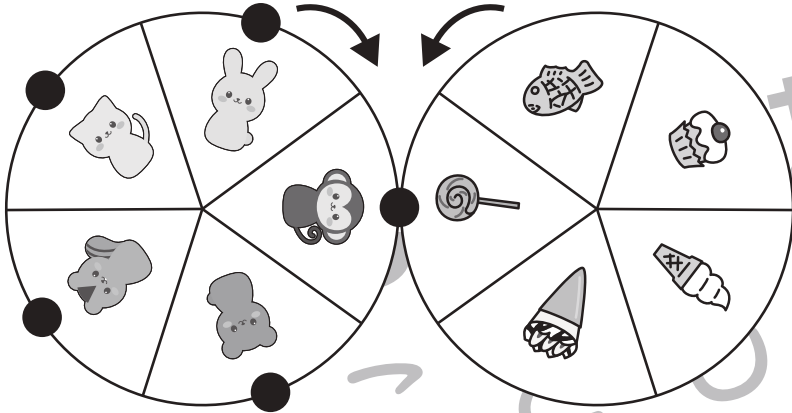

Monkey	Lollipop				
Cat	Fish	Ice cream	Cupcake	Ice cream	Lollipop
Cat	Fish	Ice cream	Cupcake	Ice cream	Lollipop
Bear	Fish	Ice cream	Cupcake	Ice cream	Lollipop
Rabbit	Fish	Ice cream	Cupcake	Ice cream	Lollipop

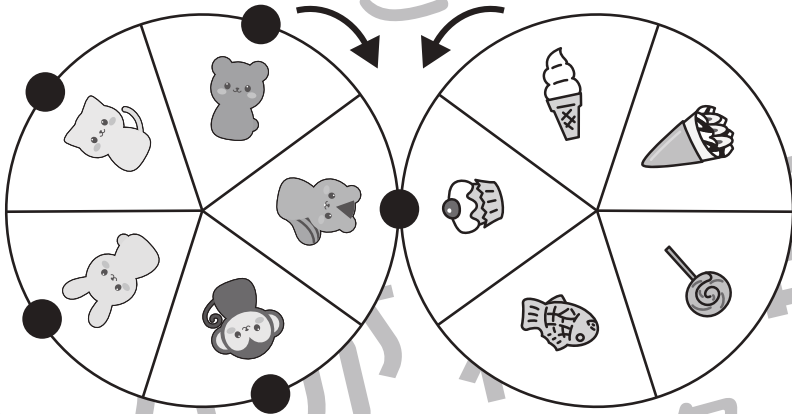

Cat	Cupcake				
Cat	Fish	Ice cream	Cupcake	Ice cream	Lollipop
Rabbit	Fish	Ice cream	Cupcake	Ice cream	Lollipop
Bear	Fish	Ice cream	Cupcake	Ice cream	Lollipop
Monkey	Fish	Ice cream	Cupcake	Ice cream	Lollipop

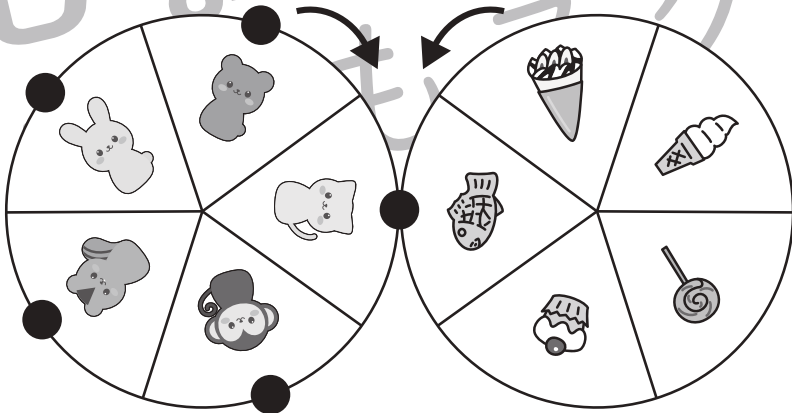

Cat	Fish				
Cat	Fish	Ice cream	Cupcake	Ice cream	Lollipop
Monkey	Fish	Ice cream	Cupcake	Ice cream	Lollipop
Bear	Fish	Ice cream	Cupcake	Ice cream	Lollipop
Rabbit	Fish	Ice cream	Cupcake	Ice cream	Lollipop

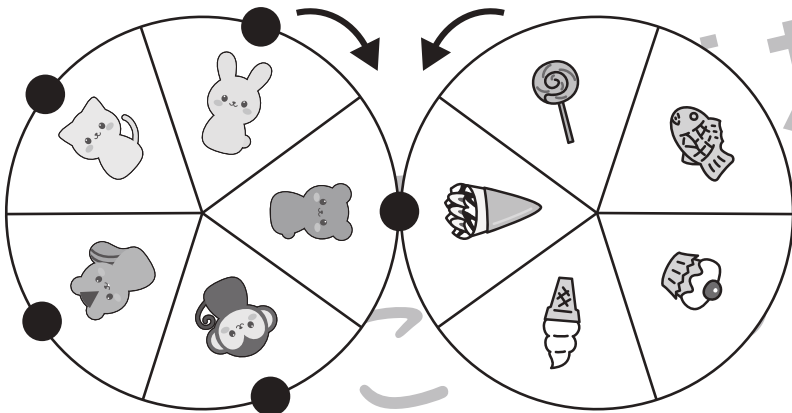

Bear	Ice cream				
Cat	Fish	Ice cream	Cupcake	Ice cream	Lollipop
Cat	Fish	Ice cream	Cupcake	Ice cream	Lollipop
Rabbit	Fish	Ice cream	Cupcake	Ice cream	Lollipop
Monkey	Fish	Ice cream	Cupcake	Ice cream	Lollipop

※1. このプリントは、しながわ・目黒こどもスクールのウェブサイトからダウンロードができます。無断複写・引用はご遠慮ください。

※2. このプリントを活用したオンライン授業のスケジュールは、しながわ・目黒こどもスクールのウェブサイトでご確認ください。





おうちで、やろう。

Study at home. 小学校受験の家庭学習教材

推理：ルーレット4

2つのルーレットが矢印の方向へ回ります。左の動物のルーレットの●が右の食べ物のルーレットとくっついていきます。それぞれのルーレットが回ったとき、右の四角の中の動物の●とくっつく食べ物を考えてそれぞれの記号をつけます。

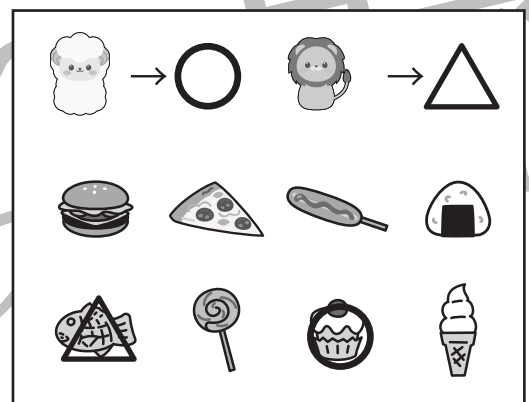
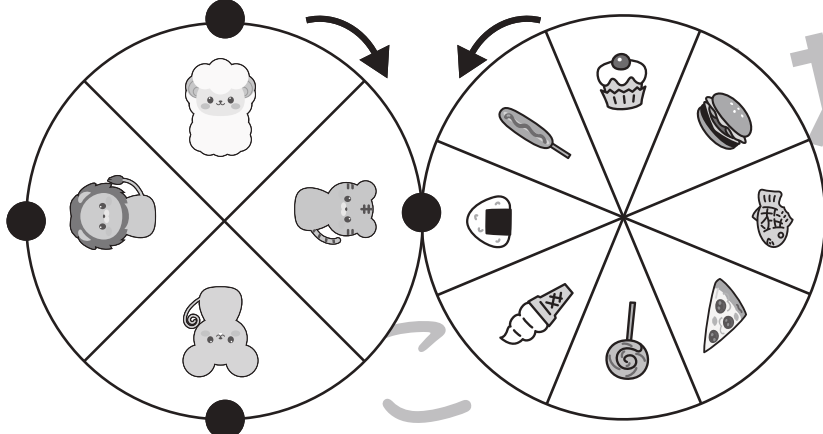
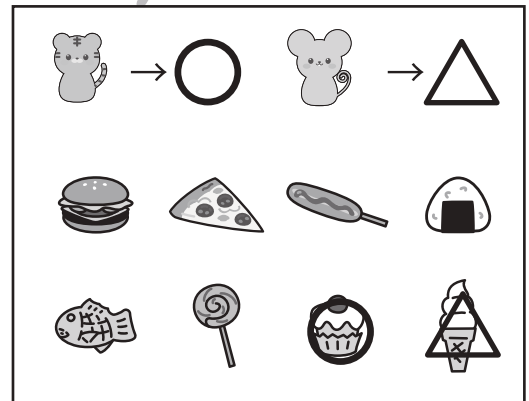
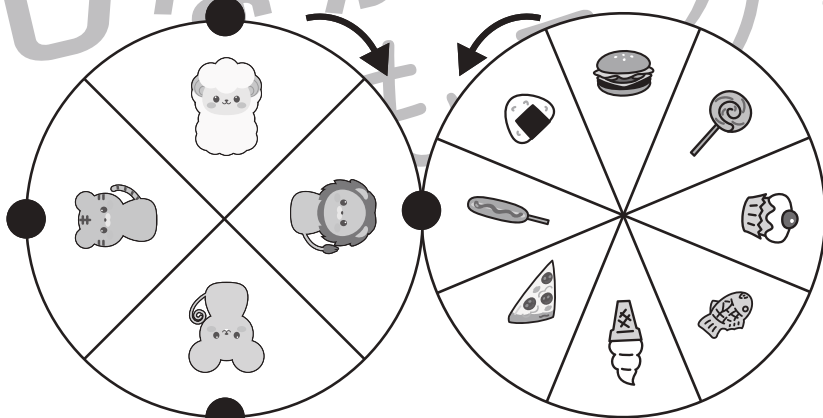
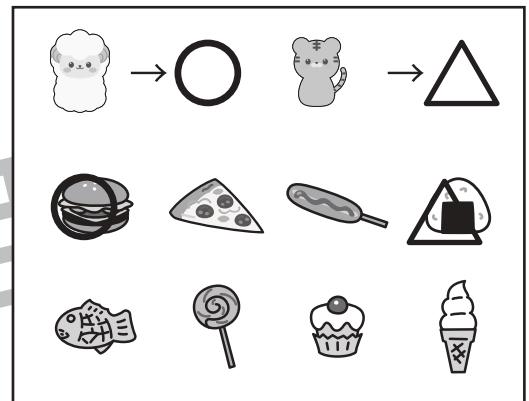
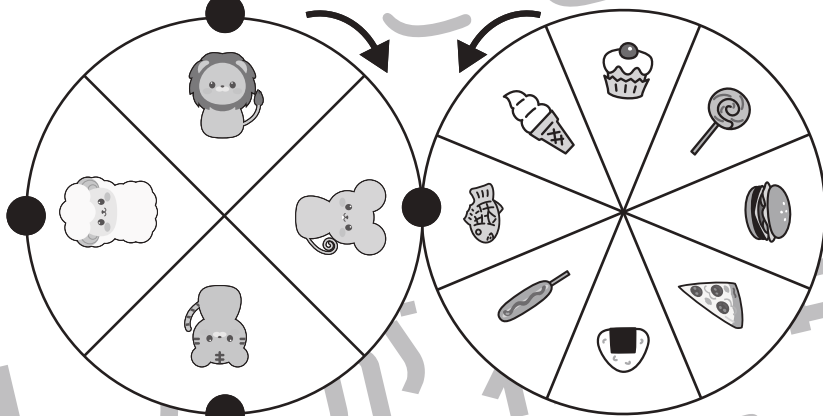
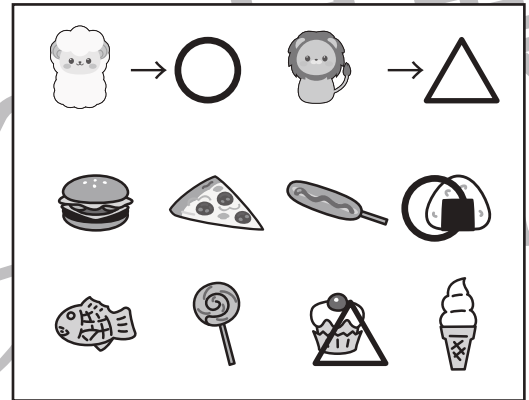
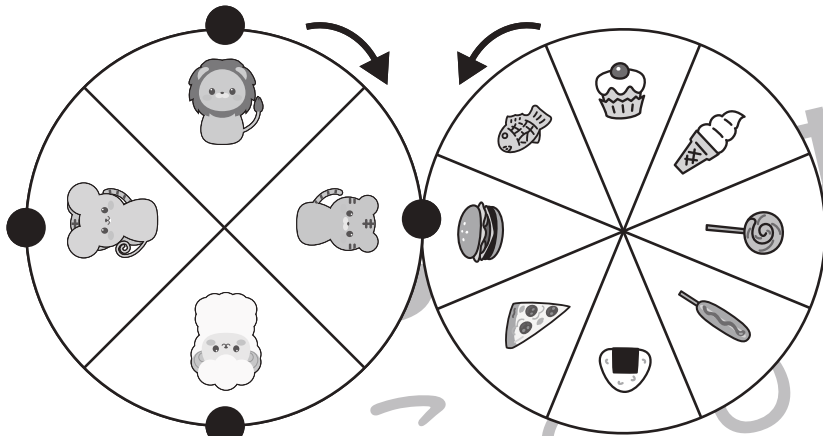

※1. このプリントは、しながわ・目黒こどもスクールのウェブサイトでダウンロードができます。無断複写・引用はご遠慮ください。

※2. このプリントを活用したオンライン授業のスケジュールは、しながわ・目黒こどもスクールのウェブサイトでご確認ください。





おうちで、やろう。

Study at home. 小学校受験の家庭学習教材

数量：複合 12

上の3つの四角の中には3種類の動物がいます。それぞれの動物が真ん中の四角の順番に並びました。このとき、余ってしまう動物は誰ですか。一番下の左端の四角の中の動物に○をつけ、その動物が余った数だけその隣のマスに○をかきます。

						...			

									...

									...

※1. このプリントは、しながわ・目黒こどもスクールのウェブサイトでダウンロードができます。無断複写・引用はご遠慮ください。
 ※2. このプリントを活用したオンライン授業のスケジュールは、しながわ・目黒こどもスクールのウェブサイトでご確認ください。



おうちで、やろう。

Study at home. 小学校受験の家庭学習教材

数量：複合 13

上の3つの四角の中には3種類の動物がいます。それぞれの動物が真ん中の四角の順番に並びました。このとき、余ってしまう動物は誰ですか。一番下の左端の四角の中の動物に○をつけ、その動物が余った数だけその隣のマスに○をかきます。

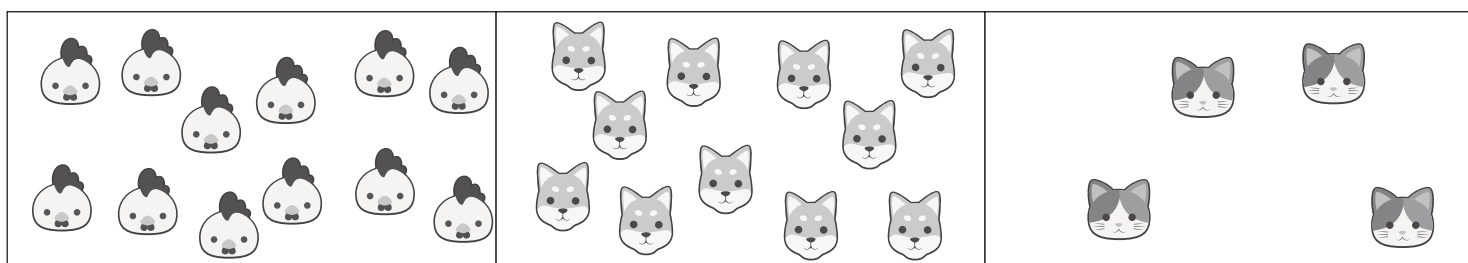
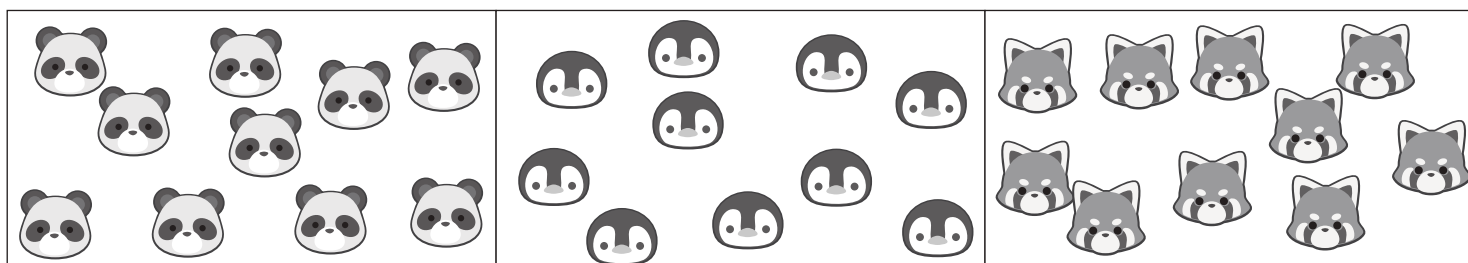
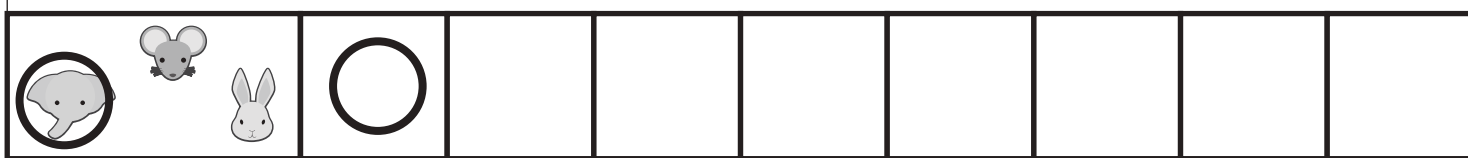
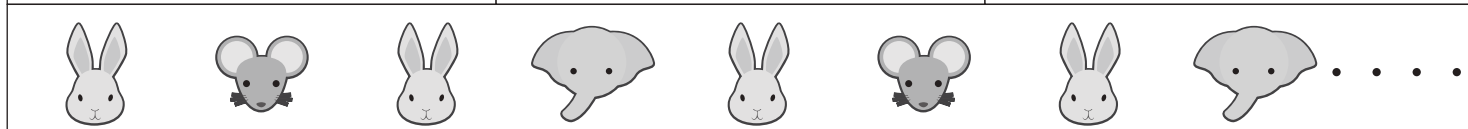
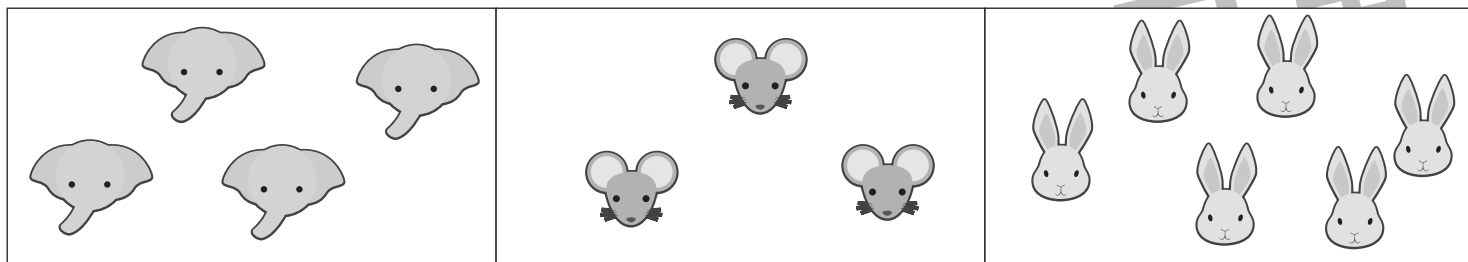

※1. このプリントは、しながわ・目黒こどもスクールのウェブサイトでダウンロードができます。無断複写・引用はご遠慮ください。
 ※2. このプリントを活用したオンライン授業のスケジュールは、しながわ・目黒こどもスクールのウェブサイトでご確認ください。



おうちで、やろう。

Study at home. 小学校受験の家庭学習教材

処理：鏡点図形1

左のお手本を鏡で見た時の見え方を考えて四角にかきます。この問題はスピードを意識して取り組みます。(目安2分～2分30秒)

※1. このプリントは、しながわ・目黒こどもスクールのウェブサイトでダウンロードができます。無断複写・引用はご遠慮ください。
 ※2. このプリントを活用したオンライン授業のスケジュールは、しながわ・目黒こどもスクールのウェブサイトでご確認ください。